



Les baignoires
Là où les soins et le confort se rencontrent



Le bain comme il se doit

Les baignoires de Lopital

des solutions hygiéniques pour le confort et les soins

Notre approche

Confort, détente et soins réunis dans un seul bain.

Les baignoires Bathaid sont conçues pour permettre aux personnes à mobilité réduite de prendre un bain en toute sécurité et dans un confort optimal, tout en offrant une expérience de bien-être relaxante. Elles associent une conception ergonomique à des technologies modernes et aident les professionnels de santé dans la réalisation des soins d'hygiène quotidiens.

Ces baignoires sont destinées à une utilisation dans les établissements de soins et les espaces de bien-être, où le confort de l'utilisateur et le soutien aux professionnels de santé occupent une place centrale.

Notre équipe d'experts vous accompagne en deux étapes :

- Choisissez l'une de nos deux baignoires : Bathaid Premium ou Bathaid Premium Plus.
- Choisissez vos accessoires.



Bathaid Premium

La Bathaid Premium offre une expérience de bain confortable et sûre et facilite les soins quotidiens liés au bain et au bien-être.

Caractéristiques principales :

- Réglage électrique de la hauteur pour un travail ergonomique
- Cuve de bain confortable à conception ergonomique
- Douchette à main pour les soins et le nettoyage
- Commande simple via un panneau de commande et une télécommande
- Convient à une utilisation dans les hôpitaux, les maisons de retraite et les établissements de soins

Bathaid Premium Plus :

La Bathaid Premium Plus offre tous les avantages de la version Premium et dispose en outre de fonctionnalités supplémentaires contribuant à une expérience de bain encore plus confortable.

Fonctionnalités supplémentaires

- Fonction Air (jets d'air) pour un massage relaxant par bulles d'air
- Aromathérapie pour une expérience olfactive agréable
- Chromothérapie avec 12 spots LED pour créer une atmosphère apaisante et relaxante

Les avantages de la Bathaid

Affichage électronique de la température de l'eau

- surveillance claire et précise de la température de l'eau de la baignoire.

Remplissage automatique de la baignoire avec régulation électronique du niveau d'eau - garantit un niveau d'eau sûr et constant.

Commande numérique avancée avec écran tactile - utilisation intuitive grâce à un écran couleur permettant un contrôle précis et un réglage optimal de la baignoire.

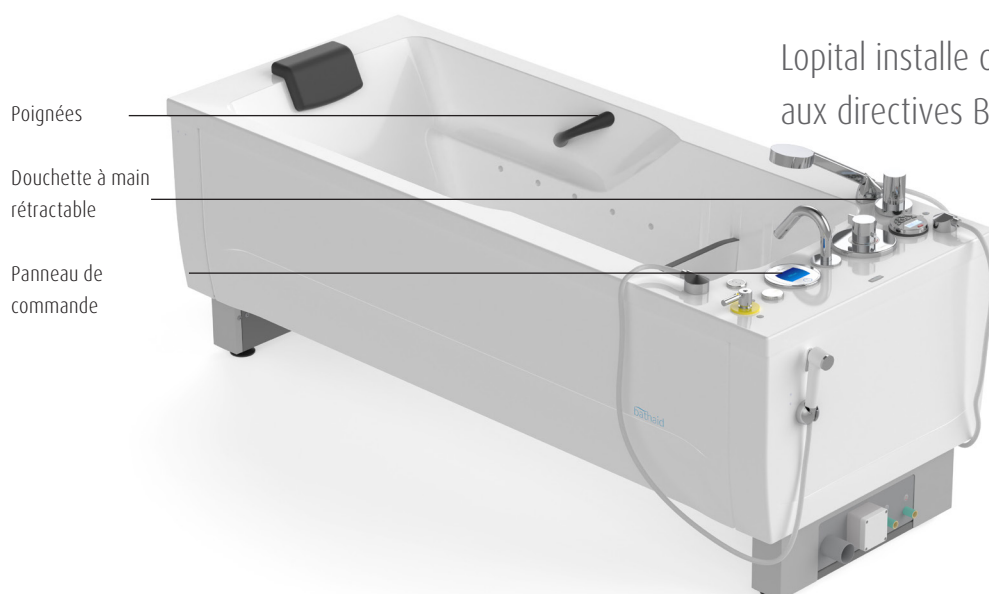

L'opital installe ces baignoires conformément aux directives Belgaqua en vigueur.

Spécifications techniques

Dimensions (L x l) :	1990 x 800 mm
Hauteur min./max. (bord de la baignoire) :	720 x 1120 mm
Profondeur de la baignoire :	430 mm
Diamètre de l'évacuation Ø:	50 mm
Capacité jusqu'au trop-plein :	270 l
Alimentation électrique (Premium, Premium Plus) :	230 V, 50 Hz
Poids de l'appareil (Premium/Premium Plus) :	230/252 kg
Poids maximal du patient :	185 kg
Charge maximale de sécurité de la baignoire (SWL) :	400 kg
Temps de remplissage maximal jusqu'au trop-plein (débit d'environ ~70 l/min) [min]:	~16/~9,5/~9,5
Temps maximal de vidange de la baignoire :	~4 min
Temps de montée / descente - vérins à grande vitesse à charge maximale (SWL 400 kg) :	~30 s
Niveau d'eau minimal pour le bain :	170 l
Dimensions de l'emballage (L x l x H) :	220 x 100 x 85 cm



Convient aux personnes à mobilité très légèrement réduite à très réduite





Modèles

Nom du produit	Bathaid Premium	Bathaid Premium Plus
Robinet thermostatique avec bec verseur séparé	S	S
Panneau de commande avec écran tactile et écran couleur	S	S
Remplissage automatique de la baignoire	S	S
Système d'affichage de la température de l'eau de la baignoire	S	S
Système d'affichage de la température de l'eau en sortie	S	S
Fonction AIR (jets d'air)	-	S
AROMA (aromathérapie)	-	S
CHROMO (12 points lumineux LED)	-	S
Bouton de vidange de la baignoire	S	S
Panneau de commande fixe et télécommande	S	S
Douchette	S	S
Poignées	S	S
Système de levage/abaissement à grande vitesse	S	S
Appui-tête	0	0
Repose-jambes	0	0

s - standard

o - option

Hydraid

Lève-personne de baignoire



Entrer et sortir de la baignoire en toute sécurité et en tout confort

Le lève-personne de baignoire Hydraid aide les soignants à transférer en toute sécurité les personnes à mobilité réduite vers la baignoire et à les en sortir. Il permet de déplacer confortablement l'utilisateur de son lit à la baignoire, puis de le raccompagner après le bain.

Grâce à sa commande simple d'utilisation, l'Hydraid peut être manipulé par un seul soignant. Il favorise ainsi un travail ergonomique et contribue à réduire la charge physique du personnel soignant.

Associé à la baignoire Bathaid, l'Hydraid constitue une solution pratique pour les soins d'hygiène, mettant l'accent à la fois sur le confort de l'utilisateur et sur l'assistance apportée aux soignants.

L'Hydraid est disponible en deux versions : assise ou allongée.

Caractéristiques :

- Réglage électrique de la hauteur
- Mobile sur roulettes
- Équipé d'un panneau de commande et d'une commande manuelle
- Appui-tête et repose-jambes réglables
- Option : surface de couchage en 3 sections (+ matelas/coussin)
- Option : module de pesée intégré

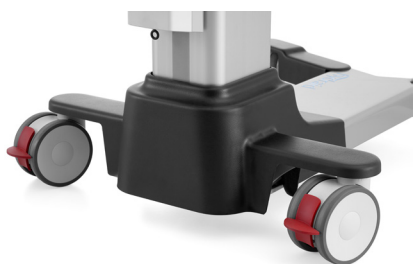

Entrer et sortir de la baignoire en toute sérénité



Le lève-personne de baignoire Hydraid, doté d'un réglage en hauteur, est conçu pour une utilisation dans les hôpitaux ainsi que dans les établissements accueillant des personnes âgées ou en situation de handicap. Cet équipement permet de lever, transférer et accompagner au bain les personnes à mobilité réduite en raison d'une maladie ou d'un handicap. Il permet au soignant de transférer directement le patient du lit à la baignoire, puis de le raccompagner après le bain. Grâce à sa simplicité d'utilisation, le lève-personne de baignoire peut être manipulé par un seul soignant, contribuant ainsi à de meilleures conditions de travail ergonomiques et à une réduction de la charge physique du personnel soignant.

Spécifications techniques

Dimensions (version assise) (L x l x H min./max.) :	970 x 760 x 1240/1840 mm
Dimensions (version allongée) (L x l x H min./max.) :	970 x 1840 x 1240 /1840 mm
Dimensions de la surface de couchage (L x l) :	430 x 1840 mm
Largeur d'assise :	435 mm
Hauteur des poignées :	1190 mm
Diamètre des roues (avec/sans frein) :	125/100 mm
Tension d'alimentation :	100-240 V, 50-60 Hz
Capacité de la batterie :	2,9 Ah
Diamètre de braquage :	1150 mm
Poids de l'appareil :	95 kg
Charge maximale de sécurité en position allongée :	160 kg
Charge maximale de sécurité en position assise :	180 kg
Temps de levage / d'abaissement :	42/35 s

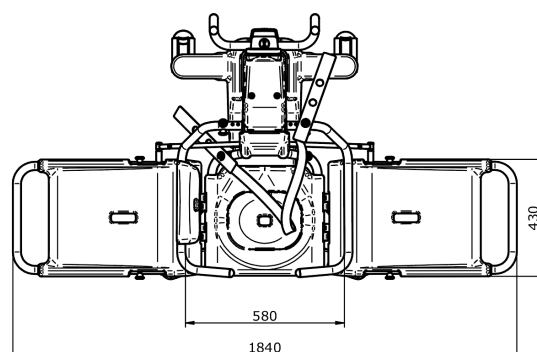
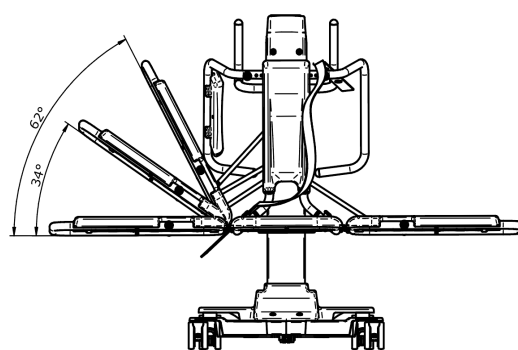
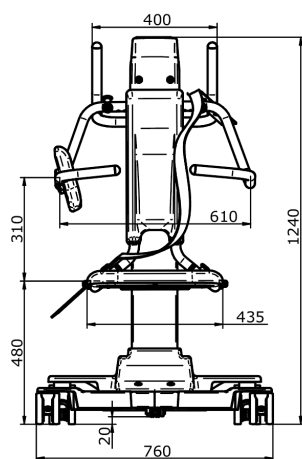
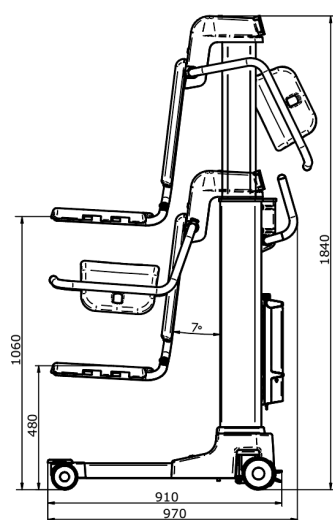

Votre projet est unique

Votre chargé de compte vous accompagne à chaque étape et transforme vos besoins en une solution d'aménagement sur mesure pour votre salle de bains ou votre espace de soins. Grâce à une analyse attentive de vos exigences spécifiques et au choix des équipements les plus adaptés, vous bénéficiez d'un accompagnement complet allant bien au-delà des bases : recommandations techniques, conseils ergonomiques, plans d'implantation et visualisations 3D.

Construction et aménagement des établissements de soins

Les exigences en matière de construction dans le secteur des soins sont particulièrement élevées, tant en ce qui concerne la sécurité et l'hygiène que la facilité d'utilisation et le confort. Depuis près de 50 ans, Lopital met son expertise au service des établissements de soins en les conseillant sur les aspects pratiques liés à la construction, à la transformation ou à la rénovation de leurs infrastructures. Nous vous accompagnons dans la définition des dimensions et de l'aménagement des espaces, ainsi que dans le choix des équipements les mieux adaptés à vos besoins. Toutes nos recommandations sont élaborées en fonction de vos exigences spécifiques et de vos attentes. Vous avez ainsi l'assurance de mener votre projet de construction ou de rénovation de manière réfléchie, efficace et conforme aux exigences du secteur des soins.



Plus d'informations ?

Contactez votre chargé de compte ou notre chef de projet via projecten@lopital.nl

Vous souhaitez en savoir plus ? Consultez : www.lopitalbouwadvis.nl/



**Quand les professionnels
de santé ont le choix**

Service et maintenance

Tous les équipements de Lopital sont conçus selon les plus hauts standards de qualité. Cette exigence se reflète également dans notre service et notre maintenance. Grâce à la fiabilité de nos solutions, les pannes sont rares. Toutefois, si un dysfonctionnement devait survenir, un technicien de service se trouve toujours à proximité pour intervenir rapidement et efficacement, en utilisant exclusivement des pièces d'origine. Nous garantissons ainsi la disponibilité de vos équipements tout en contribuant à réduire la charge physique du personnel soignant.

Maintenance conforme à la réglementation européenne

Le règlement européen MDR 2017/745 impose aux établissements de soins de maintenir les dispositifs médicaux conformément aux prescriptions du fabricant. Pour les chaises de douche, les brancards, les baignoires électriques à hauteur variable et les lève-personnes, la norme néerlandaise NEN 3140 est appliquée. Ces réglementations prévoient que les équipements doivent être entretenus et contrôlés au minimum une fois par an par des techniciens spécialement formés pour la marque et le type de dispositif concerné. « Nous disposons, aux Pays-Bas et en Belgique, d'un réseau de techniciens de service expérimentés, spécialement formés pour effectuer l'entretien et les réparations des équipements Lopital », explique notre Responsable Service. Cette expertise spécialisée constitue une exigence

légale pour la maintenance des dispositifs médicaux au sein de l'Union européenne.

Contrat de maintenance

Lopital vous offre la possibilité d'inclure vos équipements dans un contrat de maintenance, vous permettant ainsi de respecter les exigences légales pendant toute la durée de vie du dispositif. Chaque année, l'équipement fait l'objet d'un entretien et d'un contrôle approfondis. Les pièces d'usure sont remplacées de manière préventive lorsque cela s'avère nécessaire, afin de réduire au minimum les risques de panne imprévue. Pour un tarif annuel fixe, vous bénéficiez d'une sécurité maximale quant à la disponibilité de l'ensemble de vos équipements. De plus, vous profitez d'une remise avantageuse sur nos tarifs lorsque plusieurs équipements sont inclus dans un même contrat de maintenance.

Également à vos côtés pour la maintenance et le dépannage.

Carnet de maintenance numérique

Divers organismes de contrôle et de certification exigent qu'un registre soit tenu pour chaque dispositif, notamment afin de documenter son historique de maintenance. C'est pourquoi Lopital a développé un Portail Service, dans lequel toutes les informations requises sont enregistrées pour vous dans un carnet de maintenance numérique. Vous bénéficiez d'un accès illimité à ce carnet numérique, 24 heures sur 24 et 7 jours sur 7, pour l'ensemble de vos équipements. Les listes de contrôle sont mises à jour en temps réel. Dès que le technicien a terminé son intervention, vous pouvez consulter,

télécharger et, si nécessaire, intégrer facilement les rapports de contrôle à votre propre système de gestion. Le Portail Service vous offre également une visibilité immédiate et permanente sur l'état et les coûts de chaque équipement. Vous pouvez ainsi identifier rapidement les dispositifs qui devront prochainement être remplacés et ceux qui peuvent encore être utilisés pendant plusieurs années.

Vous souhaitez en savoir plus sur nos services ou introduire une demande d'intervention ? www.lopital.nl/service-en-onderhoudstoring-melden

En résumé, depuis plus de 45 ans, notre équipe Service et Maintenance vous garantit :

- Une disponibilité optimale de vos ressources.
- Des conseils clairs pour la gestion de votre budget d'investissement.
- Une facilité d'utilisation maximale pour le personnel et les utilisateurs.
- Une réduction au minimum des interruptions dues aux pannes.
- Un service rapide et fiable.
- Une limitation de la surcharge physique du personnel.
- Une liberté de mouvement optimale pour vos utilisateurs.
- Un service assuré avec le sourire.



If caregivers have a choice



Pour plus d'informations, visitez aussi notre site web : www.lopital.nl
Lopital Nederland B.V., Laarakkerweg 9, 5061 JR Oisterwijk
Tel +31 (0)13 52.39.300, E-mail info@lopital.nl, www.lopital.nl

Pour plus d'informations, visitez aussi notre site web : www.lopital.be
Lopital België Bvba, Antwerpsesteenweg 124, 2630 Aartselaar
Tel +31 (0)13 52.39.300, E-mail info@lopital.nl, www.lopital.nl

Copyright © 2026 Lopital. All rights reserved.

