



Mode d'emploi  
Nemo  
chaise de douche-toilette



# Mode d'emploi

## Nemo

5100 5100

**chaise de douche-toilette**

Basic UDI-DI: 872025610304251005100DP



 **lopital**<sup>®</sup>  
If caregivers have a choice

## Remarque importante :

Lisez attentivement les instructions qui suivent avant d'utiliser le Nemo!

Date de mise en service .....

Utilisateur .....

Nom .....

Adresse .....

## Fabricant

Lopital Nederland B.V.

Laarakkerweg 9











5061 JR Oosterwijk

T +31 (0)13 5239300

[www.lopital.nl](http://www.lopital.nl)

[info@lopital.nl](mailto:info@lopital.nl)

Toutes les aides fabriquées par Lopital sont conformes aux normes applicables aux produits médicaux de Classe I (MDR (UE) 2017/745).

Explication des symboles dans le mode d'emploi et sur les étiquettes			
	<b>Veillez noter</b>		<b>Lisez le manuel d'utilisation avant de l'utiliser.</b>
	<b>Date de production</b>		<b>Lisez le protocole de nettoyage et de désinfection.</b>
	<b>Charge maximale</b>		<b>Antibactérien</b>
	<b>Numéro d'identification unique mondial</b>		<b>Température</b>
	<b>Numéro de série</b>		<b>Pression de l'air</b>
			<b>Niveau d'humidité</b>

# Sommaire

1.	Introduction .....	5
1.1.	Avant-propos .....	5
1.2.	Sécurité.....	5
1.3.	Garantie .....	7
2.	Utilisation .....	7
2.1.	Mise en service .....	7
2.2.	Travailler avec la chaise Nemo .....	10
3.	Fonctionnement .....	11
3.1.	Frein de roue.....	11
3.2.	Repose-pieds.....	11
3.3.	Accoudoirs.....	13
3.4.	Appuie-tête / nuque.....	13
3.5.	Basculement .....	14
3.6.	Fonction WC .....	15
4.	Nettoyage et entretien .....	16
5.	Conditions ambiantes.....	17
6.	Enlèvement de composants.....	17
7.	Caractéristiques techniques.....	17
7.1.	Construction.....	17
7.2.	Dimensions .....	18

# 1. Introduction

## 1.1. Avant-propos

La chaise de douche-toilette basculante Nemo est une aide pour les soins ergonomiques et le lavage du client. Le confort est optimal tant pour le client que pour l'aidant. Le Nemo peut être utilisé avec un bassin de lit / seau de toilette ou en combinaison avec une toilette, et peut également être utilisé comme siège de toilette. Le Nemo se compose d'une base et d'une section de chaise. La section du siège a le même confort qu'une chaise normale et offre le même soutien adéquat.



Le cadre du Nemo est doté d'un revêtement antibactérien. Le revêtement contient les ions d'argent. Le revêtement antibactérien à base d'ions d'argent empêche les micro-organismes dangereux tels que les bactéries, les champignons et les algues de se multiplier et de se répandre. Cette efficacité a été confirmée par plusieurs tests. Les germes ont été réduits de manière démontrable à 99,99 % en peu de temps. Le revêtement n'affecte que les bactéries qui se trouvent sur la surface et non sur les micro-organismes en suspension dans l'air. Le revêtement protège les utilisateurs ou d'autres personnes contre les bactéries, les germes, les virus ou les maladies d'autres organismes nuisibles. Sur une surface sale, le revêtement perd ses propriétés antibactériennes. Un nettoyage et une désinfection adéquats sont donc toujours nécessaires.

La durée de vie technique prévue pour le Nemo est de 10 ans, à condition que l'entretien quotidien et périodique soit effectué conformément au programme d'entretien spécifié (Cf. chapitre 4. Nettoyage et entretien).

*Le Nemo est un produit médical de classe I avec marquage CE. Ce marquage est conforme au règlement MDR (UE) 2017/745.*

## 1.2. Sécurité



**Le non-respect des consignes de sécurité ci-dessous et des descriptions qui suivent dans le présent mode d'emploi peut être à l'origine de situations dangereuses. Lisez-les intégralement avant toute utilisation.**

### *Utilisation*

- Vérifiez toujours que les freins sont verrouillés avant de procéder au transfert du client.
- Avant de déplacer la chaise Nemo, avertissez le client qui y est assis.
- Lorsque la chaise Nemo est en mouvement ou bascule, les accoudoirs doivent être en position basse.
- Faites attention aux obstacles lorsque vous inclinez le cadre du siège.

- Veillez à ce que le client pose toujours les bras sur l'accoudoir, pour éviter tout pincement.
- Lorsque la chaise Nemo est en mouvement, les accoudoirs doivent être en position basse / fermée.
- Déplacez et manœuvrez le Nemo uniquement dans une position non basculée.
- Lorsque la chaise Nemo est en mouvement, elle ne doit jamais être basculée.
- De préférence, passez toujours les obstacles en marche arrière.
- Il est interdit de charger le Nemo avec un poids de plus de 150 kg.
- Le Nemo ne convient que pour le déplacement et les soins d'une seule personne.
- N'utilisez que des composants originaux fournis par Lopital.
- L'utilisation de composants (le ressort à gaz, par exemple) qui n'ont pas été fournis par Lopital, peut entraîner une situation dangereuse.
- N'utilisez la chaise Nemo que dans des environnements propres et dégagés.
- Les piscines ne font pas partie de ce qu'il est convenu d'appeler un 'environnement normal' et certains composants du dispositif pourront voir leur durée de vie utile raccourcie.
- Le Nemo ne peut être utilisé sur un support avec une inclinaison latérale de plus de 5 degrés.
- Le Nemo ne peut être utilisé sur un support avec une inclinaison en avant / arrière de plus de 10 degrés.
- Le Nemo ne peut être utilisé qu'à l'intérieur.

#### *Entretien*

- Remplacez toujours le ressort à gaz ou le câble s'il est endommagé.
- En cas d'endommagement de l'assise, du dossier ou de l'appui-dos, il faut toujours les remplacer pour des raisons d'hygiène.
- La chaise Nemo doit passer une inspection et un entretien périodique au moins 1 fois par an.
- Seul le personnel qualifié de Lopital est habilité à effectuer le remplacement des pièces structurelles de la chaise Nemo.
- L'entretien et la maintenance ne doivent pas être effectués lorsqu'un client est assis sur la chaise.
- En cas de déformation du Nemo suite à une utilisation inappropriée, à un transport, un accident ou une mauvaise maintenance, cessez toute utilisation et contactez le fournisseur.

En cas de panne, prenez contact avec Lopital ou avec votre fournisseur local.

E-mail : [info@lopital.nl](mailto:info@lopital.nl)



**La chaise douche-toilette Nemo ne doit être utilisée que par un personnel compétent ayant l'expérience du travail avec le groupe cible d'utilisateurs et ayant visionné les vidéos d'instruction/de formation sur le site Web de Lopital.**



**Le Nemo a été développé et produit pour être utilisé dans des environnements de soins professionnels.**



**Les modifications apportées à la structure peuvent affecter la sécurité du Nemo. En outre, les conditions de responsabilité et de garantie de Lopital s'éteignent. Par conséquent, le Nemo n'est plus conforme au règlement MDR (UE) 2017/745 relatif aux dispositifs médicaux.**



**Si un incident grave lié à ce dispositif médical se produit et affecte le soignant ou le client, il doit être signalé à Lopital ou au distributeur du dispositif médical.**

### **1.3. Garantie**

Les produits Lopital sont garantis 5 ans contre les défauts de construction et/ou de matériel, sauf mention contraire. La période de garantie exacte est reprise sur votre facture, laquelle fait office de certificat de garantie. Les composants et batteries qui sont soumis à une usure ne sont couverts par aucune garantie, si ce n'est contre les défauts de construction ou de matériel.

## **2. Utilisation**

### **2.1. Mise en service**

À la page 8, vous trouverez les composants du Nemo. Les pièces peuvent être remplacées par le personnel de service en cas de dommages.

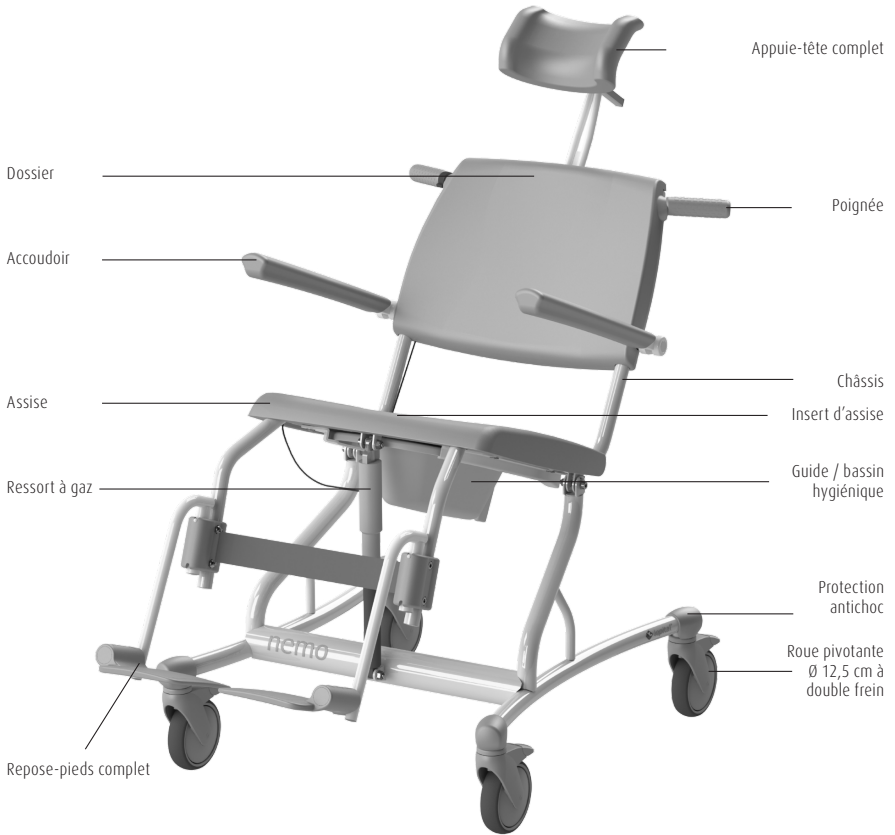
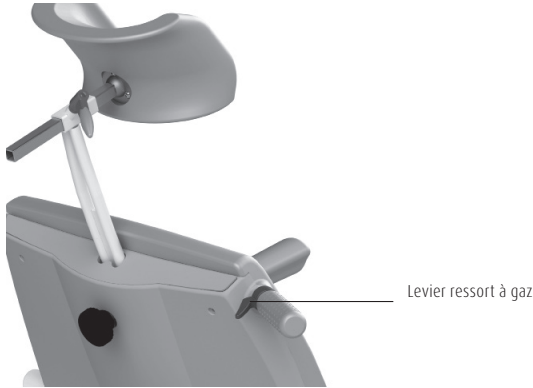





 **lopital**  
 Laarakkerweg 9  
 5061 JR Oisterwijk  
 The Netherlands  
 T: (+31)13-5239300  

Weight: -- kg / -- lbs

 GTIN (01) 8720256103--

 (11) YYMMDD

 SN (21) -----

 -- kg / -- LBS  
 Product type

Item no: -----



Scan for information



## 2.2. Travailler avec la chaise Nemo

### Étape 1

Veillez à ce que le Nemo soit placé en position assise et relevez les accoudoirs (Cf. paragraphe 3.3. *Accoudoirs*).

### Étape 2

Relevez au besoin les repose-pieds ou écartez les repose-pieds de la chaise Nemo (Cf. paragraphe 3.2. *Repose-pieds*).

### Étape 3

Lors du transfert de personnes, verrouillez toujours le frein (Cf. paragraphe 3.1. *Frein de roue*).

### Étape 4

Le client peut prendre place dans la chaise. Au besoin, assistez-le.

### Étape 5

Placez bien les deux pieds et les mollets sur leurs appuis respectifs (Cf. paragraphe 3.2. *Repose-pieds*).

### Étape 6

Une fois que le client est assis dans la chaise, refermez les accoudoirs (Cf. paragraphe 3.3. *Accoudoirs*).

### Étape 7

Avant d'effectuer des manipulations, avertissez le client.

### Étape 8

N'oubliez pas de déverrouiller le frein avant de déplacer la chaise (Cf. paragraphe 3.1. *Freins*).

### Étape 9

Mettez le frein avant de basculer la chaise (Cf. paragraphe 3.5. *Basculement*).

## 3. Fonctionnement

### 3.1. Frein de roue

- La chaise Nemo peut être freinée en enfonçant du pied la languette bleue (1) de la roue (Cf. figure 1).
- Pour déverrouiller le frein de la chaise Nemo, relevez la languette bleue de la roue en l'enfonçant à nouveau du pied (2) (Cf. figure 1).

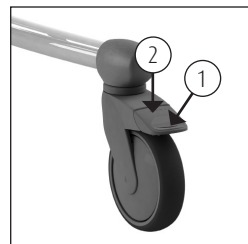

Figure 1. Roue pivotante.

*Option* : Roue avant gauche à blocage directionnel.

### 3.2. Repose-pieds

- Avant que le client ne s'assoie sur la chaise Nemo, relevez les repose-pieds de manière à dégager et à faciliter l'accès pour le client (Cf. figure 2). Si l'espace ne suffit pas, les repose-pieds peuvent encore être écartés (Cf. figure 3). Soulevez d'abord légèrement les repose-pieds (1) et faites-les ensuite pivoter (2).
- L'aide-soignant, ou le client, soulève d'abord une première jambe pour permettre à l'aide-soignant de rabattre le repose-pied vers le bas (Cf. figure 4). Suivez la même procédure pour l'autre jambe.



**Remettez toujours cet élément en place sur la chaise après utilisation afin d'éviter de le perdre.**



Figure 2. Relever les repose-pieds.

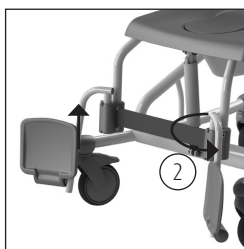

Figure 3. Écarter les repose-pieds.



Figure 4. Rabattre les repose-pieds.

*Option* : Repose-jambes confort.

Le repose-jambes confort assure un soutien supplémentaire des jambes. Le repose-jambes confort est réglable au niveau de l'angle d'assise comme de la longueur. L'angle du repose-jambes est réglable dans 4 positions (Cf. figure 5 à 8). Pour modifier l'angle d'assise, vous devez déverrouiller la tige de verrouillage. Une fois la bonne position déterminée, verrouillez à nouveau l'angle

d'assise du repose-jambes (Cf. figure 9).

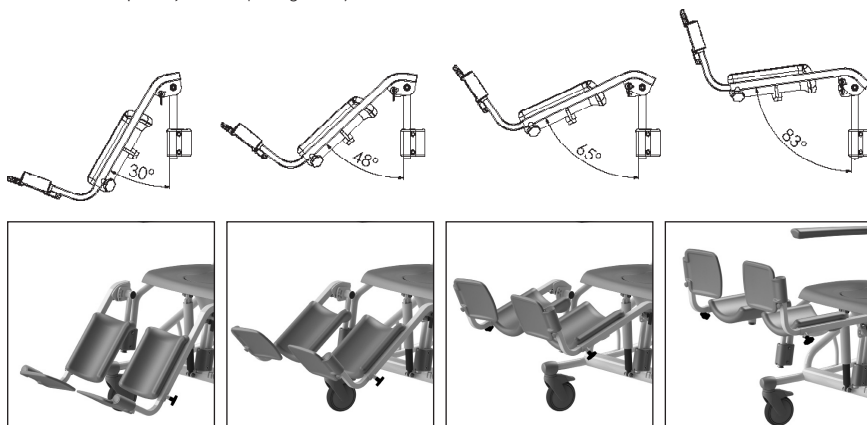

Figure 5 à 8. Possibilité de réglage angle d'assise.



Figure 9. Tiges de verrouillage.



**Veillez à ce que la tige de verrouillage tombe bien dans l'un des 4 trous.**

Pour modifier la longueur du repose-jambes, vous devez déverrouiller la tige de verrouillage au bas en la dévissant légèrement (Cf. figure 9). Choisissez la bonne longueur du repose-jambes, puis revissez la tige de verrouillage.



**Veillez à bien verrouiller l'angle d'assise comme la longueur du repose-jambes lorsqu'il est chargé.**



**Remettez toujours ces pièces en place sur la chaise lorsque vous avez terminé de l'utiliser. Cela évite de perdre des pièces.**

### 3.3. Accoudoirs

- Les accoudoirs pivotants indépendants sont simples à relever.
- Veillez à la sécurité de l'utilisateur lors des manipulations des accoudoirs.

- En position relevée, les accoudoirs ne doivent pas retomber d'eux-mêmes. Dans ce cas, adressez-vous à votre distributeur.

*Option : Accoudoirs avec fermeture avant.*

- Lorsque le client est assis sur la chaise Nemo, rabattez vers le bas les accoudoirs à fermeture avant et pivotez-les devant le client.
- En position horizontale, les accoudoirs à fermeture avant sont bloqués.
- Les accoudoirs peuvent être déverrouillés en enfonçant la sécurité de l'articulation située au niveau du cadre (Cf. figure 11). L'accoudoir peut alors être dégagé de devant le client et rabattu vers le haut.
- Veillez à la sécurité du client lorsque vous relevez ou abaissez les accoudoirs.
- Les accoudoirs peuvent également servir d'appui lorsque la personne s'assied ou se met debout. Les accoudoirs ne sont cependant pas verrouillés dans toutes les directions de pivotement.

*Option : Double verrouillage.*

Le verrouillage supplémentaire permet de verrouiller la fermeture avant lorsque celle-ci est en position dégagée (Cf. figure 13).



**En rabattant les accoudoirs, veillez à ne pas vous pincer les doigts dans l'articulation.**



**En relevant les accoudoirs, veillez à ce que les doigts ou toute autre partie du corps ne se coincent pas entre l'accoudoir et le dossier.**



**Les accoudoirs ou la barre de fermeture avant ne doivent pas être utilisés pour manœuvrer la chaise (p. ex. pour passer un seuil, ou pour tirer ou pousser la chaise), ni pour s'asseoir. Vous pourriez endommager la chaise Nemo et cela pourrait être dangereux.**

### 3.4. Appuie-tête / nuque

- La chaise Nemo a un appuie-tête / nuque qui peut être réglé tant en



Figure 10. Accoudoir.



Figure 11. Accoudoir avec fermeture avant.

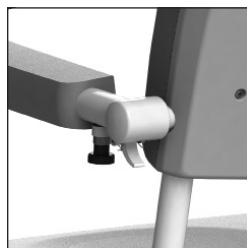

Figure 12. Accoudoir à double verrouillage.



Figure 13. Accoudoir en position dégagée.

hauteur qu'en profondeur.

- Pour régler correctement l'appuie-tête / nuque, desserrez le bouton à vis (1) qui est situé à l'arrière de la chaise. Lorsque la hauteur désirée est obtenue, resserrez le bouton à vis (Cf. figure 14).
- Pour régler l'appuie-tête / nuque en profondeur, déverrouillez le levier (2). Une fois obtenue la hauteur souhaitée, resserrez le levier. Le réglage en hauteur autorise une marge de 7 cm.
- La chaise Nemo possède un appuie-tête / nuque moulant qui assure un soutien optimal à la tête du client.

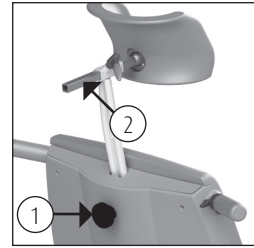

Figure 14. Appuie-tête / nuque.



**Remettez toujours cet accessoire sur la chaise lorsque vous êtes prêt à l'utiliser afin de ne pas le perdre.**

### 3.5. Basculement

- Pour basculer le Nemo de façon ergonomique, le soignant doit se placer de travers derrière le Nemo. Saisissez la poignée de la main droite (1). De la main gauche, tenez le châssis de l'appuie-tête (2) (Cf. figure 15). Le châssis de la chaise peut être basculé en pressant sur la poignée.
- Le Nemo est doté d'une fonction de basculement jusqu'à maximum 30° en arrière. Cette fonction peut être commandée en enfonçant le levier. Le siège peut alors basculer (Cf. figure 16).
- Verrouillez le frein du Nemo pour la basculer.
- Le soignant peut arrêter à tout moment le basculement en relâchant le levier.
- Le levier peut être réutilisé pour basculer le Nemo à nouveau vers l'avant (Cf. figure 16).
- Pendant le basculement, les accoudoirs doivent être rabattus vers le bas et les bras du client doivent reposer sur les accoudoirs.
- Le client doit également avoir posé ses pieds sur les repose-pieds pendant le basculement.
- Pendant le basculement, soyez attentif au client.

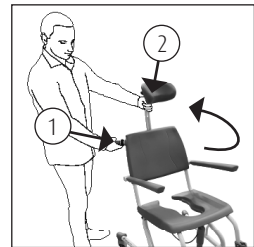

Figure 15. Basculement châssis de chaise.

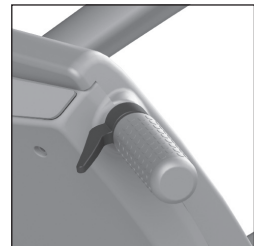

Figure 16. Levier.



**Avant de faire basculer la chaise, assurez-vous qu'aucune personne ni aucun objet ne se trouvent en dessous.**

### 3.6. Fonction WC

#### 3.6.1. Compatibilité avec les WC

- Avant que le client ne prenne place sur la chaise, retirez l'insert de l'assise.
- Faites rouler la chaise Nemo au-dessus de la cuvette WC en marche arrière.



**La chaise Nemo n'est pas compatible avec toutes les cuvettes WC.**

#### 3.6.2. Utilisation d'un seau ou bassin hygiénique

- Lorsque le Nemo est utilisé comme un siège pour les toilettes vous pouvez glisser sous l'assise dans le guide spécial un bassin hygiénique en acier inoxydable ou en plastique ou un seau hygiénique.
- Le bassin ou un seau hygiénique est inséré par l'arrière de la chaise (Cf. figure 17).
- Lors de l'utilisation du bassin hygiénique en plastique de Lopital, il devrait, si possible, être glissé vers l'avant autant que possible (Cf. figure 18).
- Lors de l'utilisation du bassin hygiénique en acier inoxydable ou le seau hygiénique, le bassin hygiénique peut être placé dans deux positions sous l'assise. À l'avant de l'assise (Cf. figure 19) ou à l'arrière de l'assise (Cf. figure 20).



**Pour éviter les blessures, nous recommandons au soignant de retirer l'insert de l'assise et de placer le bassin hygiénique avant que le client ne prenne place.**



**Le bassin hygiénique en plastique, le bassin hygiénique en acier inoxydable et le seau hygiénique de Lopital doivent être nettoyés et désinfectés après usage, par exemple dans un lave-vaisselle.**



**Lorsque le bassin hygiénique en plastique Lopital, le bassin en acier inoxydable ou le seau ont été utilisés, ils doivent être retirés de la chaise avant que celle-ci ne soit déplacée ou réglée en hauteur.**



Figure 17. Bassin hygiénique.



Figure 18. Bassin hygiénique en plastique de Lopital.



Figure 19. RVS Bassin hygiénique en acier inoxydable de Lopital, avant.



Figure 20. RVS Bassin hygiénique en acier inoxydable de Lopital, à l'arrière.

## 4. Nettoyage et entretien

Après chaque utilisation, le Nemo doit être nettoyé à l'eau avec des produits d'entretien ménagers courants. Les parties intégralement en mousse PUR recouvertes d'un revêtement IMC doivent de préférence être nettoyées et désinfectées par frottement. N'utilisez pour cela aucun accessoire ou produit abrasif. Au besoin, les parties en PUR peuvent être désinfectées avec une solution de 70% d'éthanol ou de propanol.

Le temps d'exposition aux produits utilisés a une grande influence sur la durée de vie utile des parties en PUR. Vu les caractéristiques matérielles du PUR, on évitera tout contact d'objets tranchants qui pourraient endommager ou déchirer le matériau. Finalement, nous rappelons qu'il faut nettoyer et désinfecter toutes les parties en PUR sans exception, quelle que soit leur fonction.

Vérifiez régulièrement que les roues sont exemptes de cheveux, de traces de savon ou de poussières et nettoyez-les le cas échéant. L'entretien et la réparation de Nemo ne doivent être effectués que par du personnel qualifié.

Calendrier d'entretien	
<b>Après chaque utilisation</b>	<ul style="list-style-type: none"><li>• Nettoyez la chaise à l'eau avec des produits d'entretien ménager normaux.</li><li>• Nettoyez et désinfectez les parties en mousse intégralement en PUR.</li><li>• Vérifiez si tous les composants de la chaise Nemo sont présents : repose-pieds, appuie-tête et l'insert de l'assise.</li></ul>
<b>Hebdomadaire</b>	<ul style="list-style-type: none"><li>• Enlever les cheveux, les poussières et les restes de savon sur les roues.</li><li>• Vérifiez que le Nemo fonctionne correctement.</li></ul>
<b>Annuellement</b>	<ul style="list-style-type: none"><li>• Selon le règlement MDR (UE) 2017/745 relatif aux dispositifs médicaux, une chaise doit être entretenue conformément aux lignes directrices du fabricant. Ce processus sera de préférence effectué par Lopital ou un autre organisme agréé. Lopital offre la possibilité de faire inspecter et entretenir le fauteuil une fois par an dans le cadre de l'entretien préventif périodique.</li></ul> <p>Pour plus d'informations sur le contrat de maintenance, veuillez contacter Lopital (<a href="mailto:info@lopital.nl">info@lopital.nl</a>) ou vous adresser à votre fournisseur.</p>

Pour obtenir un guide complet de nettoyage et de désinfection, se référer au protocole de nettoyage et de désinfection sur le site internet de Lopital (<https://www.lopital.fr/base-de-connaissances/>).

## 5. Conditions ambiantes

Conditions ambiantes pendant le stockage et le transport

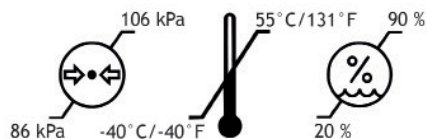

Conditions ambiantes pendant l'utilisation

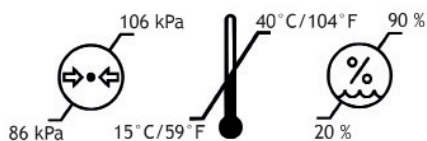

## 6. Enlèvement de composants

Tous les composants qui sont remplacés ou enlevés peuvent être retournés à Lopital BV. Il est également possible de proposer ces composants au monteur, lequel se chargera de leur élimination. Nous veillerons à ce que tous les composants soient retraités de manière respectueuse de l'environnement.

## 7. Caractéristiques techniques

### 7.1. Construction

Cadre :	Inox, tôle et tubes d'acier à deux couches de revêtement à poudre
Articulations :	Inox
Roues :	Matériau synthétique, Ø 12,5 cm à double frein
Appui corporel :	PUR (polyuréthane).

Poids net :	24 kg
Mise en charge maximale autorisée :	150 kg
Poids net de repose-jambes confort :	3.6 kg par pièce

## 7.2. Dimensions

Surface au sol :	66 cm de largeur, 100 cm de profondeur
Réglage de l'appui-tête :	En profondeur 7 cm & hauteur 12 cm
Réglage de basculement :	30 degrés en arrière

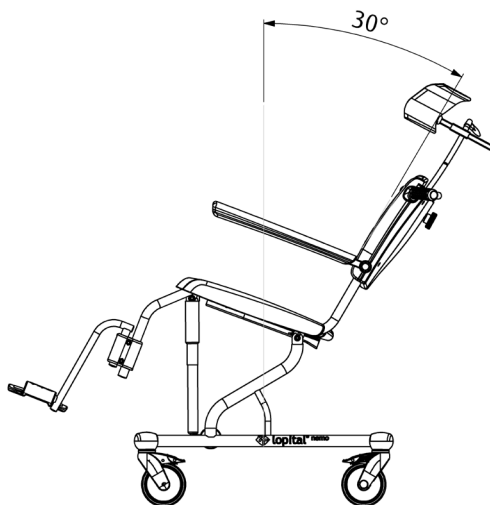

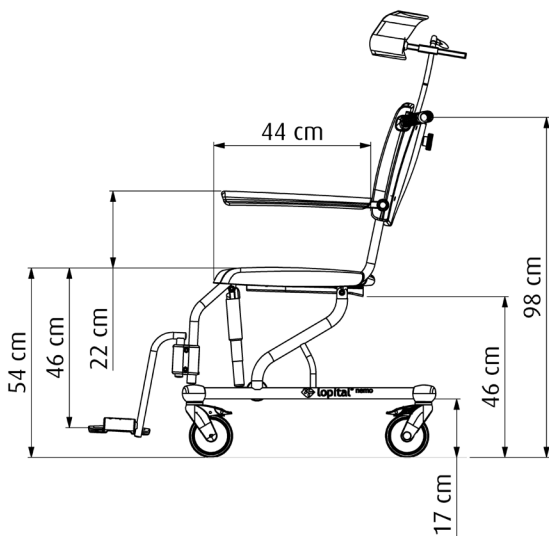
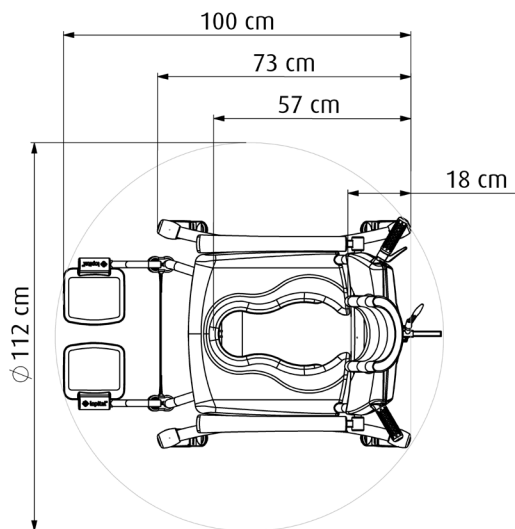
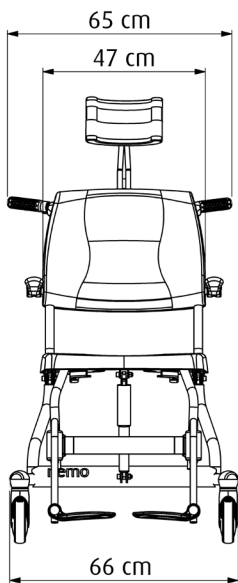



**Pour plus d'information, visitez notre site Web : [www.lopital.fr](http://www.lopital.fr)**  
Lopital Nederland B.V. Laarakkerweg 9, 5061 JR Oisterwijk, Postbus 56,  
5060 AB Oisterwijk, Tel +31 (0)13 52.39.300, E-mail [info@lopital.nl](mailto:info@lopital.nl),  
[www.lopital.nl](http://www.lopital.nl)

Copyright ©2026 Lopital. All rights reserved.



**Green Deal**

 **MADE IN  
THE NETHERLANDS**

 **ISO CERTIFIED**  
9001 - 13485 - 14001



Scan for  
information